

-eConstruction-

Vernehmlassung

Benutzerschulung
eConstruction



Definition

- ▲ Eine Vernehmlassung ist eine Art sternförmige Kommunikation, bei der ein «Pilot» eine Nachricht an verschiedene «Teilnehmer» sendet, entweder gleichzeitig oder zeitversetzt. Die «Teilnehmer» müssen darauf antworten.

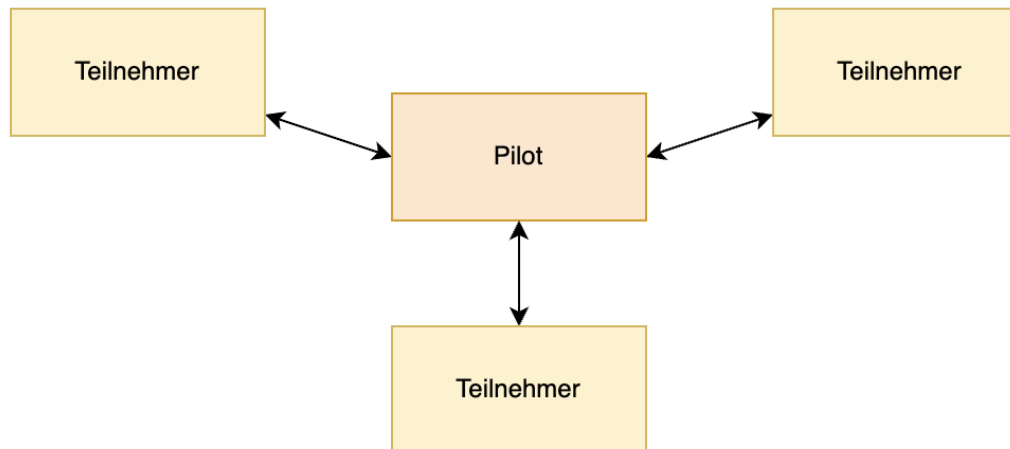

Unter-Vernehmlassung

- ▲ Je nach Fall kann es vorkommen, dass ein Teilnehmer, um eine Antwort zu geben, selbst eine Vernehmlassung einleiten muss. In diesem Fall spricht man von einer «Unter-Vernehmlassung».
- ▲ Der Teilnehmer, der eine «Unter-Vernehmlassung» einleitet, fungiert dann als Pilot und lädt die Teilnehmer ein, die er für seine Antwort benötigt.
- ▲ Dies kann je nach Situation auf mehreren Ebenen geschehen.

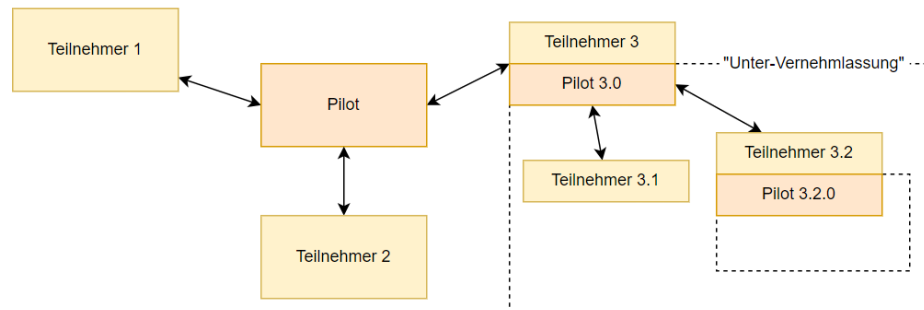

- ▲ Ein Pilot sieht alle Antworten, jene von den Teilnehmern sowie jene, die in einer von einem Teilnehmer eingeleiteten Unter-Vernehmlassung eingegeben wurden.
- ▲ Ein Teilnehmer sieht nur die Antworten der Teilnehmer derselben Vernehmlassung.

Vernehmlassungsstruktur – Dossier in Zuständigkeit der KBK

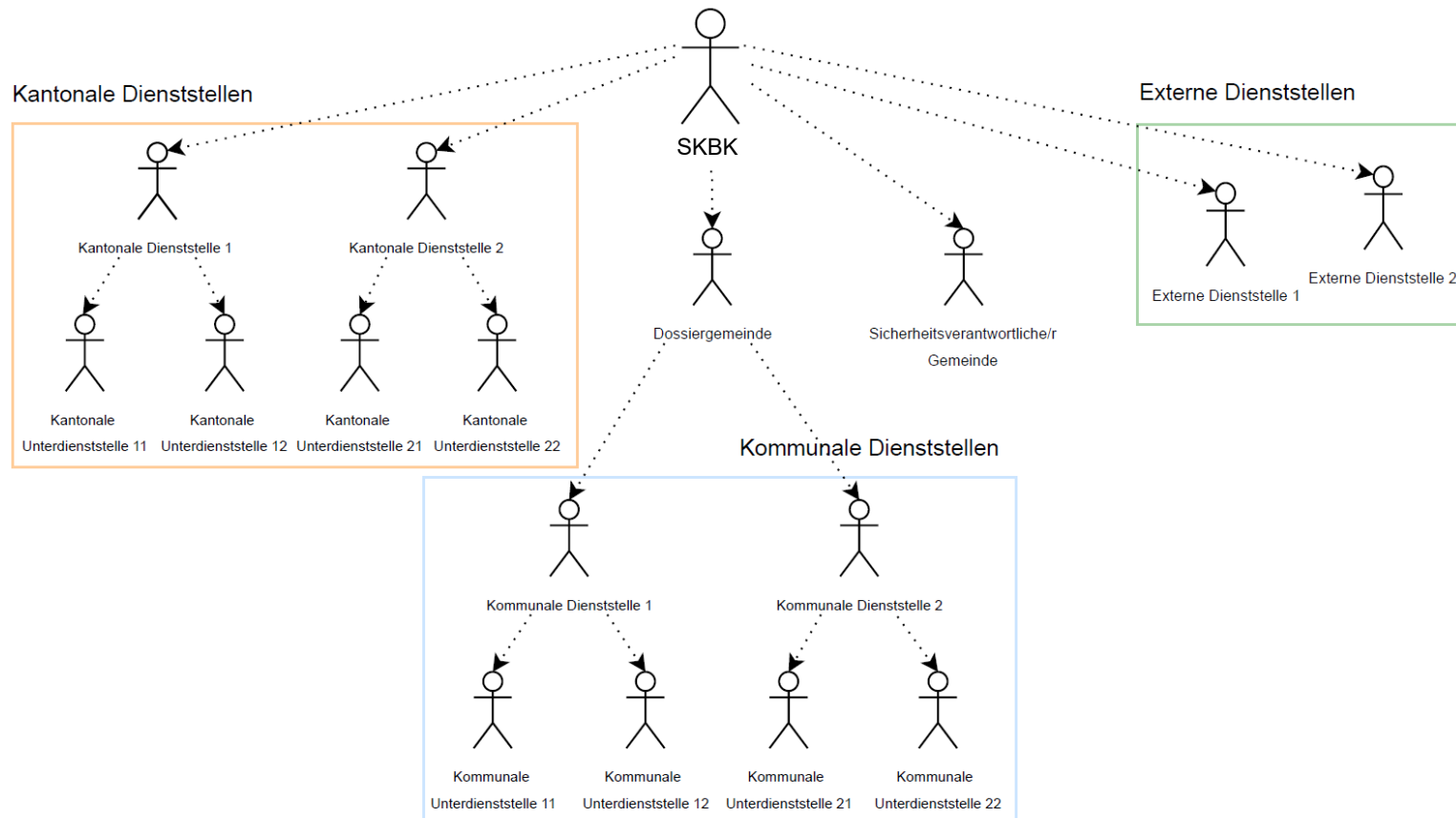

Vernehmlassungsstruktur – Dossier in Zuständigkeit der Gemeinde

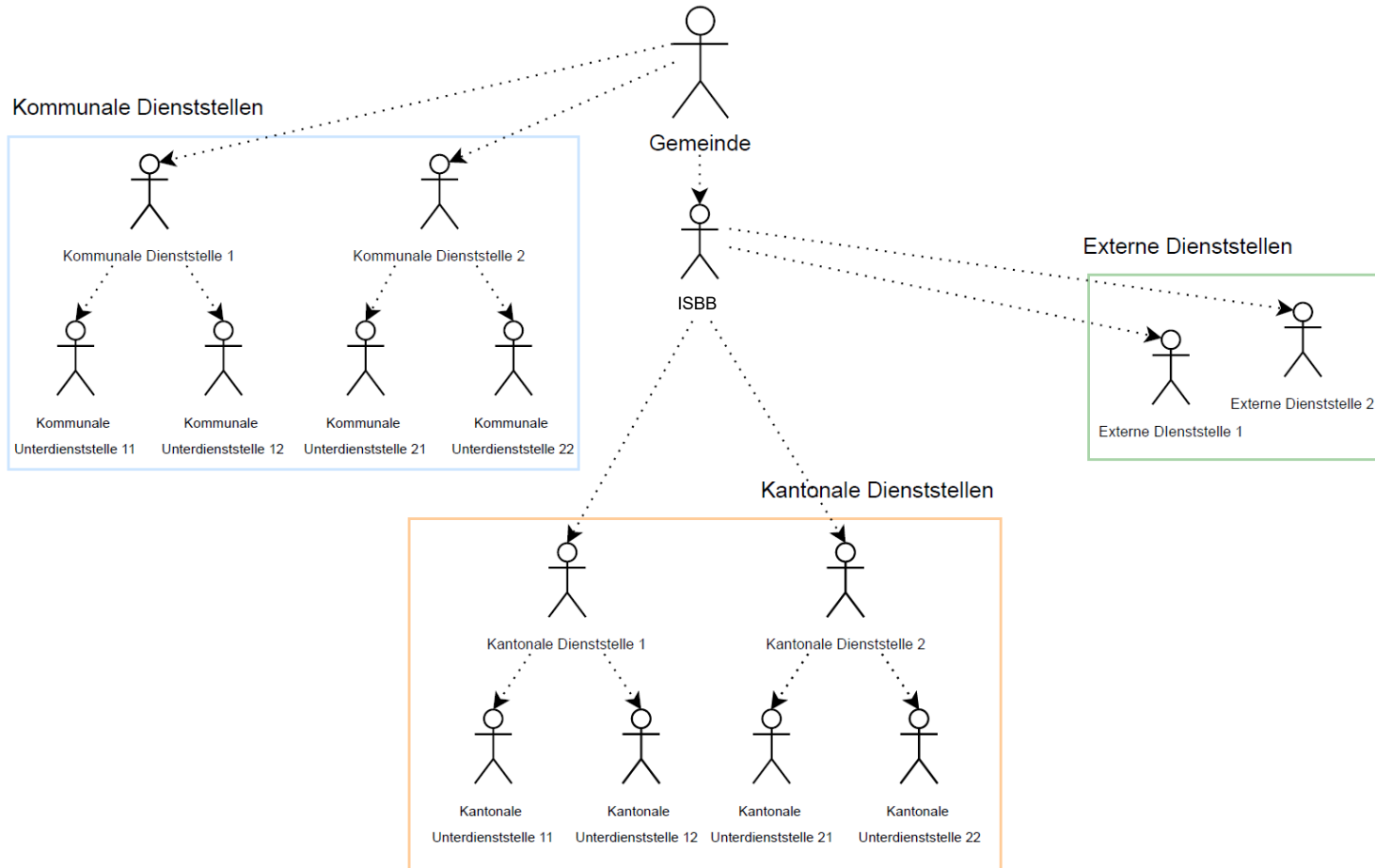

Verwaltung der Vernehmlassung: Liste der Dienststellen

- Die Dienststellen einer kommunalen oder kantonalen Vernehmlassung können manuell hinzugefügt oder entfernt werden.
- Für ein vom SKBK behandeltes Dossier, erzeugt das System eine Liste der zu konsultierenden Dienststellen (Dienststellen/ Gemeinden) auf der Grundlage
 - der auf den Formularen eingegebenen Daten
 - der geografischen Standortdaten
 - der gesetzlichen Grundlagen

The screenshot displays the 'Verwaltung Vernehmlassung' (Management of the Consultation) interface. At the top, a progress bar shows the current step: 'VERNEHMLASSUNG'. The left sidebar contains a navigation menu with options like 'Partnerinformationen', 'Bauwerk & Grundstückinformation', and 'Verwaltung Vernehmlassung'. The main content area is titled 'Verwaltung Vernehmlassung' and features a message: 'Keine Fachstelle vorhanden' (No expert office available). Below this, there is a search bar for 'Fachstelle' and a dropdown for 'Fachstellengruppe hinzufügen'. A list of available service units is shown, categorized into 'Gemeindedienststellen', 'Kantonale Dienststellen', and 'Externe Dienststellen'. The 'Gemeindedienststellen' section includes 'Gemeindepräsident Termen' and 'Sicherheitsverantwortliche/r Termen'. The 'Kantonale Dienststellen' section includes 'ISBB - Informationsschalter Baubehörden'. The 'Externe Dienststellen' section includes 'Andere Dienststelle Termen'. A red arrow points to the 'Andere Dienststelle Termen' entry.

Liste der verfügbaren Dienststellen

Verwaltung Vernehmlassung : Stellungnahme «Andere Dienststelle»

- ▶ Der zuständigen Behörde steht eine «Andere Dienststelle» für Konsultationen ausnahmsweise ausserhalb der Plattform zur Verfügung.
- ▶ Der/die Sachbearbeiter/in wechselt für solche Stellungnahmen (eingehend via Papier oder E-Mail) in die Rolle «Andere Dienststelle» und kopiert die Stellungnahme in die bereitgestellten Felder, sowie fügt die Antwort als Scan/PDF der Stellungnahme auf der Plattform hinzu.

Verwaltung Vernehmlassung

Keine Fachstelle vorhanden

Fachstelle

Gemeindedienststellen

- Gemeindepräsident Termen
- Sicherheitsverantwortliche/r Termen

Kantonale Dienststellen

- ISBB - Informationsschalter Baubehörden

Externe Dienststellen

- Andere Dienststelle Termen

Verwaltung der Unter-Vernehmlassung

- ▶ Wenn die Dienststelle «Pilot» einer Unter-Vernehmlassung werden kann, wird diese Rubrik angezeigt. Sie ermöglicht die Unter-Vernehmlassung auszulösen und zu verwalten.

... VALIDIERUNG GESUCHSSTELLER/IN FORMELLE PRÜFUNG VERNEHMLASSUNG BAUENTSCHEID BAUEN ...

Verwaltung Vernehmlassung

Keine Fachstelle vorhanden

Fachstelle Fachstellengruppe hinzufügen

Änderungen speichern und aktivieren

Pilot: Verwaltung der Vernehmlassung

The screenshot shows a table with the following columns: Dienststellengruppe, Fachstelle, Verantwortliche Person, Einladungstermin, Frist, Betreff, Status, Enddatum, and Antworttyp. The first row contains the data: Gemeindedienststellen, Sicherheitsverantwortliche/r Termen, (empty), 20.10.2025, (calendar icon), 09.11.2025, (+20), Prüfung, In Bearbeitung, (empty), and (trash icon).

Annotations with red arrows point to various elements:

- Übernahme heutiges Datum**: Points to the 'Frist' column.
- Kalender**: Points to the calendar icon in the 'Frist' column.
- Alle Daten löschen**: Points to the trash icon in the 'Frist' column.
- Betreff Vernehmlassung**: Points to the 'Betreff' column.
- Enddatum**: Points to the 'Enddatum' column.
- Antworttyp**: Points to the 'Antworttyp' column.
- Dienststellengruppe**: Points to the 'Dienststellengruppe' column.
- Teilnehmername**: Points to the 'Fachstelle' column.
- Name der verantwortlichen Person (Fakultativ)**: Points to the 'Verantwortliche Person' column.
- Einladungsdatum**: Points to the 'Einladungstermin' column.
- Frist = vorgeschlagenes Datum**: Points to the 'Frist' column.
- Status der Aktivierung des Teilnehmers**: Points to the 'Status' column.
- Löschen**: Points to the trash icon in the 'Status' column.

Betreff der Vernehmlassung

- Bei der Aktivierung einer Dienststelle kann der Pilot entweder
 - Einen freien Text im Betreff der Vernehmlassung eingeben
 - Den Betreff aus einer Liste auswählen:
 - Vorkonsultation
 - Prüfung
 - Erneute Überprüfung aufgrund Antrag zur Vervollständigung
 - Erneute Überprüfung aufgrund Einsprache
 - Erneute Überprüfung aufgrund Planänderungen
 - Erneute Überprüfung nach Stellungnahme

Verwaltung Vernehmlassung

Dienststellengruppe	Fachstelle	Verantwortliche Person	Einladungstermin	Frist	Betreff	Status
Gemeindedienststellen	Sicherheitsverantwortliche/r Termen		20.10.2025	09.11.2025		In Bearbeitung
Fachstelle					Vorkonsultation Prüfung Erneute Überprüfung aufgrund Antrag zur Vervollständigung Erneute Überprüfung aufgrund Einsprache Erneute Überprüfung aufgrund Planänderungen Erneute Überprüfung nach Stellungnahme	

Von der Plattform vorgeschlagene Fristen

▲ Für Dossiers in kantonaler Zuständigkeit

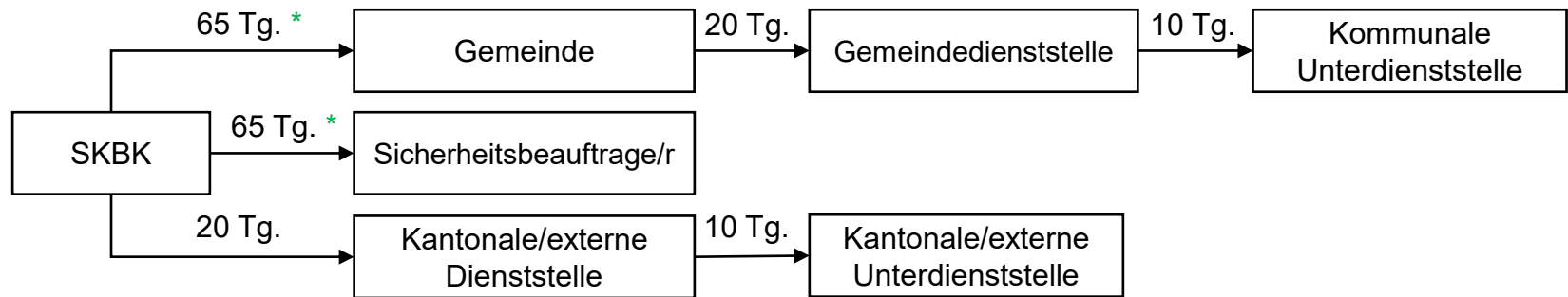

▲ Für Dossiers in kommunaler Zuständigkeit

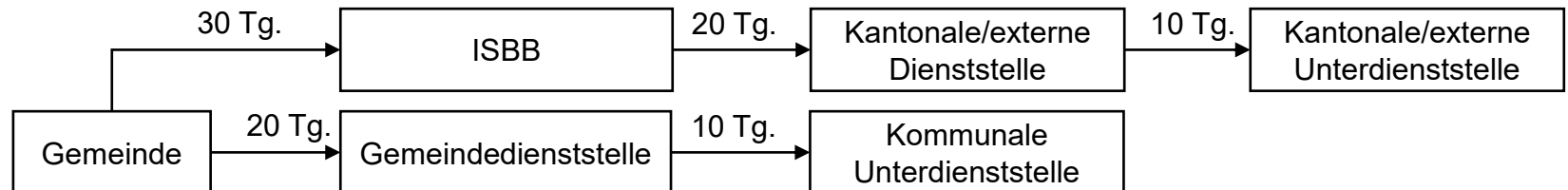

* Anzahl Tage standardmässig + 30 Tage Öffentliche Auflage + 5 Tage Wartezeit bis zur Publikation.

Übersicht über die Vernehmlassung

- ▲ Diese Ressource ermöglicht es dem Piloten, eine aktuelle Übersicht über die von ihm erstellte Vernehmlassung zu erhalten.
- ▲ Anhand der ausgewählten Gruppe werden die anderen Dienststellen derselben Vernehmlassung sowie die Dienststellen aller Unter-Vernehmlassungen angezeigt.

Übersicht Vernehmlassung

▼ Filtern

Dienststellengruppe	Übergeordnete Gruppe	Fachstelle	Verantwortliche Person	Einladungstermin	Frist	Betreff	Status
Gemeindedienststellen	Sachbearbeiter/in Gemeinde Termen	▲ Sicherheitsverantwortliche/r Termen		20.10.2025	09.11.2025	Examen	In Bearbeitung
				20.10.2025	09.11.2025	Examen	Einladung zur Vernehmlassung annulliert
Gemeindedienststellen	Sachbearbeiter/in Gemeinde Termen	Gemeindepräsident Termen		20.10.2025	09.11.2025	Prüfung	In Bearbeitung

Dienststellen, die mehrfach aktiviert wurde.

Aktivierungsstatus

- ▲ Der Status einer aktivierten Anfrage an eine Dienststelle ist veränderlich, und zwar:
 - **Ausstehend:**
Das Datum der Einladung liegt in der Zukunft.
 - **In Bearbeitung:**
Die Vormeinungsanfrage wurde gesendet.
 - **Beantwortet:**
Der Teilnehmer hat auf die Anfrage geantwortet.
 - **Nicht beantwortet:**
Status, der vom Piloten manuell eingegeben werden kann.
 - **Einladung zur Vernehmlassung annulliert:**
Status, der vom Piloten manuell eingegeben werden kann, wenn die Anfrage auf eine Stellungnahme nicht mehr erforderlich ist (z. B. wenn die Anfrage storniert oder abgeschlossen wurde).
- ▲ Solange die eingeladene Dienststelle keinen Entwurf gespeichert hat, kann sie aus der Teilnehmerliste gelöscht werden. Wenn jedoch bereits eine Antwort gespeichert wurde, kann sie nicht mehr gelöscht werden.

Anfrage reaktivieren



Anfrage löschen



Vernehmlassung

Vernehmlassung – Stellungnahme: Vormeinung erfassen und einreichen

- ◀ Wenn eine Dienststelle zur Abgabe einer Stellungnahme / Vormeinung eingeladen wurde, kann sie eine Stellungnahme erfassen. Es stehen folgende Antworttypen zur Verfügung:
 - Entwurf (nicht sichtbar für die anderen Vernehmlassungsteilnehmer) > grau:
Eine abgespeicherte Stellungnahme mit diesem Nachrichtentyp ist für die anderen Teilnehmende nicht sichtbar.
 - Keine Vormeinung > hellblau
 - Dienststelle ISBB – Zusammenfassung der Stellungnahmen abgeschlossen > dunkelblau (ausschliesslich vom ISBB verwendet)
 - Spezialentscheid > grün
 - Stellungnahme befürwortend > grün
 - Stellungnahme befürwortend; erneute Zustellung notwendig für Entscheid Rodung/nachteilige Waldnutzung > orange (ausschliesslich von der DWNL zu verwenden)
 - Stellungnahme ablehnend > rot

Vernehmlassung - Stellungnahme erfassen

Sicherheitsverantwortliche/r Termen

Verantwortliche Person

Einladungstermin 20.10.2025

Frist 09.11.2025

Betreff Examen

Status In Bearbeitung

Antworttyp *

Antworttyp

- Entwurf (nicht sichtbar für die anderen Vernehmlassungsteilnehmer)
- Keine Vormeinung
- Spezialentscheid
- Stellungnahme befürwortend
- Stellungnahme befürwortend; erneute Zustellung notwendig für Entscheid Rodung/nachteilige Waldnutzung
- Stellungnahme ablehnend

Kontext/Analyse

Auflagen und Bedingungen für den Entscheid

Auflagen und Bedingungen für die Wohn- und Nutzungsbewilligung

Datei

Vernehmlassung
Zugelassene Dateitypen: pdf
Maximale Dateigrösse: 50M

Ziehen Sie die Dateien hierhin

Herunterladen Speichern Senden

← Antworttyp auswählen

Informationen ergänzen
(Abgabe der Stellungnahme sowie notieren
von Auflagen & Bedingungen)

← Ablage einer Dateien (freiwillig)

← Stellungnahme absenden

Textfelder

- ▲ Im Formular selbst stehen drei einfache Textfelder zur Verfügung, in denen die Antwort entsprechend der Anfrage eingegeben werden kann:
 - Hintergrund / Analyse
 - Auflagen und Bedingungen für den Entscheid
 - Auflagen und Bedingungen für die Wohn- und/oder Nutzungsbewilligung.
- ▲ Dies sind einfache Textfelder, in denen die Glossar-Funktion verfügbar ist (Textbausteine übernehmen).
- ▲ Es können auch Dateien angehängt werden.
- ▲ Die Texteingabe im Feld «Auflagen und Bedingungen für den Entscheid» ist allerdings obligatorisch.
- ▲ Bei der endgültigen Entscheidung werden nur die Auflagen und Bedingungen berücksichtigt, die in der letzten von der Dienststelle erfassten Stellungnahme genannt wurden.

Arbeitsliste: Dossier in Vernehmlassung

- Die Arbeitsliste «Dossiers in Vernehmlassung» zeigt den Status der Vernehmlassung der aktivierten Dienststellen.

Beispiel Resultat der Suche:

The screenshot shows the 'Dossiers in Vernehmlassung' interface. On the left, a search filter dropdown is open, listing various dossier categories such as 'NICHT ZUGEWIESENE DOSSIERS', 'DOSSIERS IN FORMELLER UND MATERIELLER PRÜFUNG', and 'DOSSIERS IN VERNEHMLASSUNG' (highlighted in red). The main table displays the following data:







Dossiernummer	Gesuchsteller/Innen	Dossiertyp	Dossierstatus	Datum Statuswechsel	Datum der Einreichung des Dossiers	Parzellennummer(n)	Eigentümer/Innen	Status Vernehmlassung		
2025-10250	Test	Gesuch für Baubewilligung	Vernehmlassung	11.12.2025 11:14	11.12.2025	265	Test	Warten auf eine Antwort		
		Status	Einladungstermin	Antwortfrist	Antwort					
		In Bearbeitung	11.12.2025	31.12.2025						
		In Bearbeitung	11.12.2025	15.12.2025						
		Beantwortet	22.12.2025	11.01.2026		Stellungnahme beäwertend				
2025-10217	Dragana Ibraimoska-Tosic	Garage-Anbau	Termen	Gesuch für Baubewilligung	Vernehmlassung	16.12.2025 16:44	02.12.2025	352	Dragana Ibraimoska-Tosic	Aucune circulation

Status Vernehmlassung:

- Weiss : «In Bearbeitung»
- Grün : «Beantwortet» «Nicht beantwortet» oder «Einladung zur Vernehmlassung annulliert»
- Rot : «In Bearbeitung» mit «Antwortfrist» überschritten

Erweiterte Suche: Dienststelle im Status Vernehmlassung

- Die erweiterte Suche «**Konsultierte Dienststelle(n)**» enthält die Liste aller im Rahmen der Vernehmlassung zur Verfügung stehenden Dienststellen.
- Die erweiterte Suche «**Einladungstermin Stellungnahme**» (Datum von / bis) ermöglicht eine Suche des Datums der Einladung zur Vernehmlassung.
- Die erweiterte Suche «**Antwortfrist Stellungnahme**» (Datum von / bis) ermöglicht eine Suche der konsultierten Stellen, welche die Antwortfrist überschritten haben und welche sich im Status «In Bearbeitung» befinden.
- Die erweiterte Suche «**Stellungnahme Status**» ermöglicht es , nach den verschiedenen verfügbaren Status zu suchen.
- Die erweiterte Suche «**Dienststelle im Verzug**» ermöglicht eine Suche nach den konsultierten Stellen, welche die Antwortfrist überschritten haben.
- Die erweiterte Suche «**Antwortart Stellungnahme**» ermöglicht eine Suche nach den verfügbaren Antworttypen.
- Die erweiterte Suche «**Betreff Stellungnahme**» ermöglicht es, nach den verschiedenen verfügbaren Themen zu suchen.
- Die erweiterte Suche « **Antwortdatum Stellungnahme**» ermöglicht es, nach dem Antwortdatum der Stellungnahme zu suchen.

Konsultierte Dienststelle(n)	<input type="text"/>
Einladungstermin Stellungnahme	<input type="text"/>  Bis <input type="text"/> 
Antwortfrist Stellungnahme	<input type="text"/>  Bis <input type="text"/> 
Stellungnahme Status	<input type="text"/>
Dienststelle im Verzug	<input type="checkbox"/> Ja
Antwortart Stellungnahme	<input type="text"/>
Betreff Stellungnahme	<input type="text"/>
Antwortdatum Stellungnahme	<input type="text"/>  Bis <input type="text"/> 

Vernehmlassung – Stellungnahme erfassen : Dossier in kommunaler Zuständigkeit mit Aktivierung des ISBB

- ▲ Gemäss Art. 50 Abs. 5 BauG, teilt der ISBB wenn konsultiert, dem Gemeinderat innert 30 Tagen nach Erhalt des vollständigen Baugesuchs das Ergebnis der Stellungnahmen der kantonalen Organe mit.
 - Muss diese Frist aus zwingenden Gründen verlängert werden, sind die Beteiligten unter Angabe der Gründe über diese Fristverlängerung zu benachrichtigen.
 - Die Frist kann nur einmal verlängert werden. Nach Ablauf der verlängerten Frist gelten die Stellungnahmen der Organe, die noch keine Vormeinung abgegeben haben, als positiv.
- ▲ Andere vorgesehene gesetzliche Fristen (z.B. Umweltgutachten, Spezialverfahren, etc.) sind in der Begründung der Fristverlängerung anzugeben.
- ▲ Es erfolgt keine automatische Umstellung auf den Status «Stellungnahme befürwortend» wenn es einen offenen Antrag zur Vervollständigung gibt. Bei einem Antrag zur Vervollständigung wird die Antwortfrist vor einer automatischen «Stellungnahme befürwortend» um 20 Tage verlängert, ab Erreichen des Status «Antwort an den Antragsteller retourniert».

Vernehmlassung – Stellungnahme erfassen : Dossier in kommunaler Zuständigkeit mit Aktivierung des ISBB

- ▲ Hat eine untergeordnete Dienststelle einen Antrag zur Vervollständigung offen, erfolgt keine automatische Umstellung der übergeordneten Dienststelle in den Status «Stellungnahme befürwortend».
Bei der Rücksendung des Antrags zur Vervollständigung an die anfragende untergeordnete Dienststelle wird die Aktivierungsfrist des übergeordneten Dienstes um 20 Tage verlängert.
- ▲ Im Fall von Stellungnahmen, die gemäss Art. 50 Abs. 5 BauG als «befürwortend geltend» betrachtet werden, enthält das Zusammenfassungsmodell des ISBB einen spezifischen Hinweistext, der die zuständige Behörde über dieses Ergebnis informiert und darauf hinweist, dass eine Reaktivierung zur Einholung einer Stellungnahme möglich ist.
- ▲ Dossiers mit Vormeinungen, welche zwischen unterschiedlichen Dienststellen abgesprochen werden müssen, sind in Absprache- oder Koordinationssitzungen zwischen den Betroffenen zu behandeln. Solche Sitzungen und die Koordination erfolgen nicht über die Plattform.
- ▲ Nur Aktivierungen für Stellungnahmen, deren Aktivierungsdatum nach dem Inkrafttreten des neuen Gesetzes (01.01.2026) liegt, werden unter Berücksichtigung dieser Änderungen angewendet.

Vernehmlassung – Stellungnahme erfassen : Dossier in kommunaler Zuständigkeit mit Aktivierung des ISBB

- Die Fristverlängerung erfolgt über die Ressource «Vernehmlassung – Stellungnahme erfassen» und kann pro Aktivierung nur einmal vorgenommen werden, für maximal 180 Tage, gerechnet ab dem Ende der Antwortfrist für die Stellungnahme.
- Nur übergeordnete Dienststellen sind berechtigt, Fristverlängerungen beim ISBB zu beantragen.
- Den Dienststellen steht dazu der Antworttyp «Fristverlängerung» zur Verfügung.
- Es müssen sowohl ein Enddatum der Fristverlängerung als auch eine Begründung erfasst werden.

Vernehmlassung - Stellungnahme erfassen

DLW - Dienststelle für Landwirtschaft

Verantwortliche Person

Einladungstermin 11.12.2025

Frist 11.12.2025

Betreff Examen

Status In Bearbeitung

Antworttyp * Fristverlängerung

Enddatum Fristverlängerung *

Begründung *

- Automatisch wird dann zur Kenntnis eine Benachrichtigung vom Typ « Fristverlängerung» an die Rollen Sachbearbeiter/in Gemeinde und an den ISBB versandt.

Vernehmlassung – Stellungnahme erfassen: Automatisch positiv geltende Stellungnahme für durch den ISBB aktivierte Dienststellen

- ▲ Durch die Plattform erfolgt dann eine automatische Reaktivierung der konsultierten Stelle, mit der neuen Antwortfrist. Der Betreff wird automatisch und analog einer normalen Reaktivierung gesetzt.
- ▲ Wird eine Aktivierung automatisch mit «Positive Stellungnahme auf Grund überschrittener Antwortfrist» abgeschlossen, werden vom System sämtliche erfassten Texte in den Bereichen «Kontext / Analyse», «Auflagen und Bedingungen für den Entscheid» sowie «Auflagen und Bedingungen für die Wohn- oder Nutzungsbewilligung» inklusive der Stellungnahme angehängte Dateien, gelöscht. Im Feld «Kontext / Analyse» wird automatisch der Textinhalt «Automatische Stellungnahme gemäss Art. 50 Abs. 5 BauG» eingefügt.
- ▲ Bei einer automatisch positiven Stellungnahme auf Grund überschrittener Antwortfrist werden von der betroffenen Dienststelle angefragte Vormeinungen ebenfalls automatisch mit «Positive Stellungnahme auf Grund überschrittener Antwortfrist» beantwortet. Dies wird angewandt für diejenigen Aktivierungen, auf welche zum Zeitpunkt der automatischen Stellungnahme noch keine Antwort eingereicht wurde.
- ▲ Um kantonale Stellen nach automatischen Stellungnahmen erneut zu konsultieren, kann die Gemeinde den ISBB noch einmal aktivieren.
- ▲ Für sämtliche Fragen betreffend Art. 50 BauG können Anfragen über folgende Mailadresse an den juristischen Dienst des VRDMRU gestellt werden : jur-1cbaug@admin.vs.ch

Vernehmlassung – Stellungnahme erfassen : Schema für Dossiers in kommunaler Zuständigkeit mit Aktivierung des ISBB

